

PROJECT / OFFRE :  
EUROCHEF GC  
EDA  
Marché à bon de commande  
Lot 7 Four de cuisson

PROJECT / OFFRE N O-2100-DMI-18016-01

ZONE: Fours mixte Elec  
ITEM: 001



MARQUE : **FAGOR** 

CATALOGUE: CATERING

CHAPITRE : FOURS

ARTICLE : FOUR ADVANCE PLUS, APE-061

CODE : 19010970

**DIMENSIONS ET POIDS**

		Nets	Bruts
Longueur	mm	898,00	1 001,00
Largeur	mm	867,00	980,00
Hauteur	mm	846,00	1 100,00
Poids	kg	143,00	176,00
Volume	m3	0,66	1,08

**ELECTRICITÉ**

400/230V

50/60Hz

Puissance	kW		10,20
Connexions	230 I+N+T	2X2,5 + T -25A	
	230 III+T	3X4+T - 32 A	
	400 III+N+T	4X1,5+T - 16 A	

**EAU**

Pression		H2O: 200-400kPa(2-4bar)	
Débit	l / h		22,00

**GAZ**

Non nécessaire

**VAPEUR**

Non nécessaire

**AIR**

Non nécessaire

**DESCRIPTION**

FOUR ADVANCE PLUS, APE-061  
La haute technologie appliquée à la cuisson  
- Professionnalisme  
- Précision et exigence  
- cuisson parfaite  
- Économies de temps et de coûts  
Capacité pour 6 bacs GN-1/1.  
Contrôle du fonctionnement à travers l'écran "touch control".  
4 modes de cuisson : vapeur, vapeur réglable (contrôle de l'humidité pendant la cuisson), régénération et air pulsé (jusqu'à 300°C).  
Option de préchauffage de la chambre.  
Mode contrôle du four simple, "Fagor Easy".  
Gestion des programmes de cuisson "Fagor Cooking".  
Contrôle de la cuisson par plateaux, "Fagor Multi-Tray" System.  
Programme retardé de : Cuisson, Cuisson basse température et Lavage.  
Historique : enregistrement de différents types de cuisson utilisés.  
3 vitesses - 2 puissances.  
Système Cold-Down de refroidissement de la chambre.  
Système « auto-reverse » pour l'inversion du sens de rotation du ventilateur.  
5 programmes de lavage de la chambre.  
Sonde avec dispositif multi-capteur de températures.  
Software pour PC de gestion : historique, recettes. HACCP, manuels...  
Système HACCP d'enregistrement des données de cuisson.  
Générateur de vapeur avec détecteur de calcaire.  
Vidange automatique du générateur toutes les 24 heures de cuisson.  
Système de déminéralisation semi-automatique.  
Système de détection des erreurs. Système mode SAV.  
Protection IPX-5.  
Douche rétractable.  
Pieds réglables en acier inox.  
Connexion 400 V -3+N - Puissance électrique: 10,2 KW.  
Dimensions: 898 x 867 x 846 mm.

**Connexions et diamètres**

Connexion	Diamètre
ELECTRICITE	
VIDANGE	50
EAU_FROIDE ADOU.	3/4
EAU_FROIDE	3/4



PROJECT / OFFRE :  
EUROCHEF GC  
EDA  
Marché à bon de commande  
Lot 7 Four de cuisson

PROJECT / OFFRE N O-2100-DMI-18016-01

ZONE: Fours mixte Elec  
ITEM: 001



MARQUE :



CATALOGUE: CATERING

CHAPITRE : FOURS

ARTICLE : FOUR ADVANCE PLUS, APE-061

CODE : 19010970

### SCHÉMA - DIMENSIONS

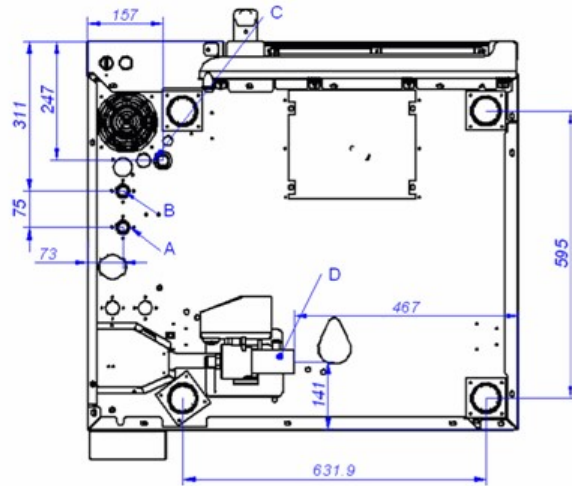
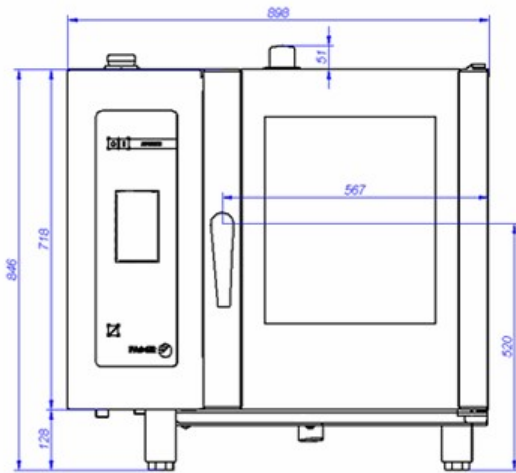

APE-061

VISTA DE LA BASE DESDE LA PARTE INFERIOR  
VIEW FROM THE BOTTOM OF THE MACHINE

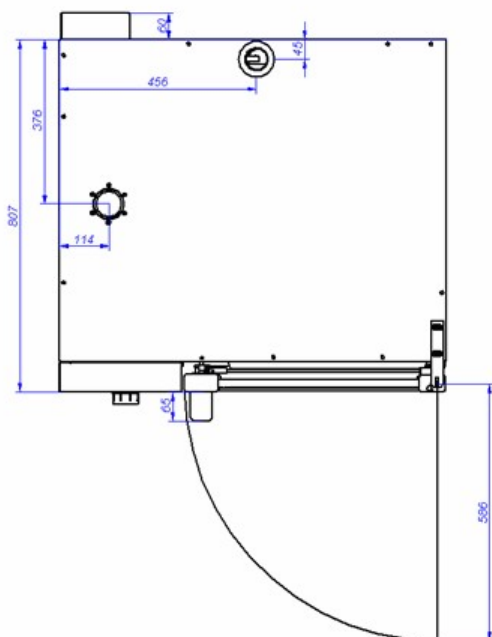

A: Entrada de agua blanda  
B: Entrada de agua dura  
D: Desagüe

C: Alimentación eléctrica

A: Soft water inlet  
B: Water inlet  
D: Drain

C: Electrical connection

PROJECT / OFFRE :  
EUROCHEF GC  
EDA  
Marché à bon de commande  
Lot 7 Four de cuisson

PROJECT / OFFRE N **O-2100-DMI-18016-01**  
ZONE: **Support, chariot et structure GN1-1**  
ITEM: **001**

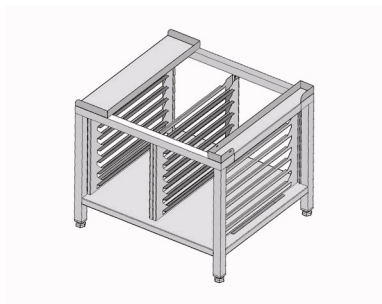

MARQUE : **FAGOR** 

CATALOGUE: **CATERING**

CHAPITRE : **FOURS**

ARTICLE : **SUPPORT, SH-11-B**

CODE : 19013401



PROJECT / OFFRE :  
EUROCHEF GC  
EDA  
Marché à bon de commande  
Lot 7 Four de cuisson

PROJECT / OFFRE N O-2100-DMI-18016-01

ZONE: Support, chariot et structure GN1-1  
ITEM: 002



MARQUE : **FAGOR** 

CATALOGUE: CATERING

CHAPITRE : FOURS

ARTICLE : CHARIOT PORTE-STRUCTURE, CP-101

CODE : 19013352

**DIMENSIONS ET POIDS**

		<u>Nets</u>	<u>Bruts</u>
Longueur	mm	840,00	540,00
Largeur	mm	530,00	1 060,00
Hauteur	mm	1 020,00	1 250,00
Poids	kg	19,00	20,00
Volume	m3	0,68	0,72

**DESCRIPTION**

CHARIOT PORTE-STRUCTURE, CP-101  
Fabrication en acier inox.  
Quatre roues, dont deux avec frein.  
Valable pour l'extraction et transport des structures EB-101 et EP-101.  
Dimensions: 480 x 1.052 x 967 mm.

**ELECTRICITÉ**

Non nécessaire

**EAU**

Non nécessaire

**GAZ**

Non nécessaire

**VAPEUR**

Non nécessaire

**AIR**

Non nécessaire

**Connexions et diamètres**

<u>Connexion</u>	<u>Diamètre</u>



PROJECT / OFFRE :  
EUROCHEF GC  
EDA  
Marché à bon de commande  
Lot 7 Four de cuisson

PROJECT / OFFRE N **O-2100-DMI-18016-01**

ZONE: **Support, chariot et structure GN1-1**  
ITEM: **002**



MARQUE :



CATALOGUE: **CATERING**

CHAPITRE : **FOURS**

ARTICLE : **CHARIOT PORTE-STRUCTURE, CP-101**

CODE : 19013352



PROJECT / OFFRE :  
EUROCHEF GC  
EDA  
Marché à bon de commande  
Lot 7 Four de cuisson

PROJECT / OFFRE N O-2100-DMI-18016-01

ZONE: Support, chariot et structure GN1-1  
ITEM: 003

MARQUE : **FAGOR** 

CATALOGUE: CATERING

CHAPITRE : FOURS

ARTICLE : KIT GUIDES GE-101

CODE : 19011569

**DIMENSIONS ET POIDS**

Nets

Bruts

Longueur	mm	590,00	410,00
Largeur	mm	422,00	600,00
Hauteur	mm	113,00	100,00
Poids	kg	4,00	5,00
Volume	m3	0,02	0,25

**DESCRIPTION**

KIT GUIDES GE-101  
Pour placer les structures des fours 061 et 101 dans la chambre du four.

**ELECTRICITÉ**

Non nécessaire

**EAU**

Non nécessaire

**GAZ**

Non nécessaire

**VAPEUR**

Non nécessaire

**AIR**

Non nécessaire

**Connexions et diamètres**

Connexion	Diamètre



PROJECT / OFFRE :  
EUROCHEF GC  
EDA  
Marché à bon de commande  
Lot 7 Four de cuisson

PROJECT / OFFRE N O-2100-DMI-18016-01

ZONE: Support, chariot et structure GN1-1  
ITEM: 003

MARQUE :



CATALOGUE: CATERING

CHAPITRE : FOURS

ARTICLE : KIT GUIDES GE-101

CODE : 19011569

**SCHÉMA - DIMENSIONS**

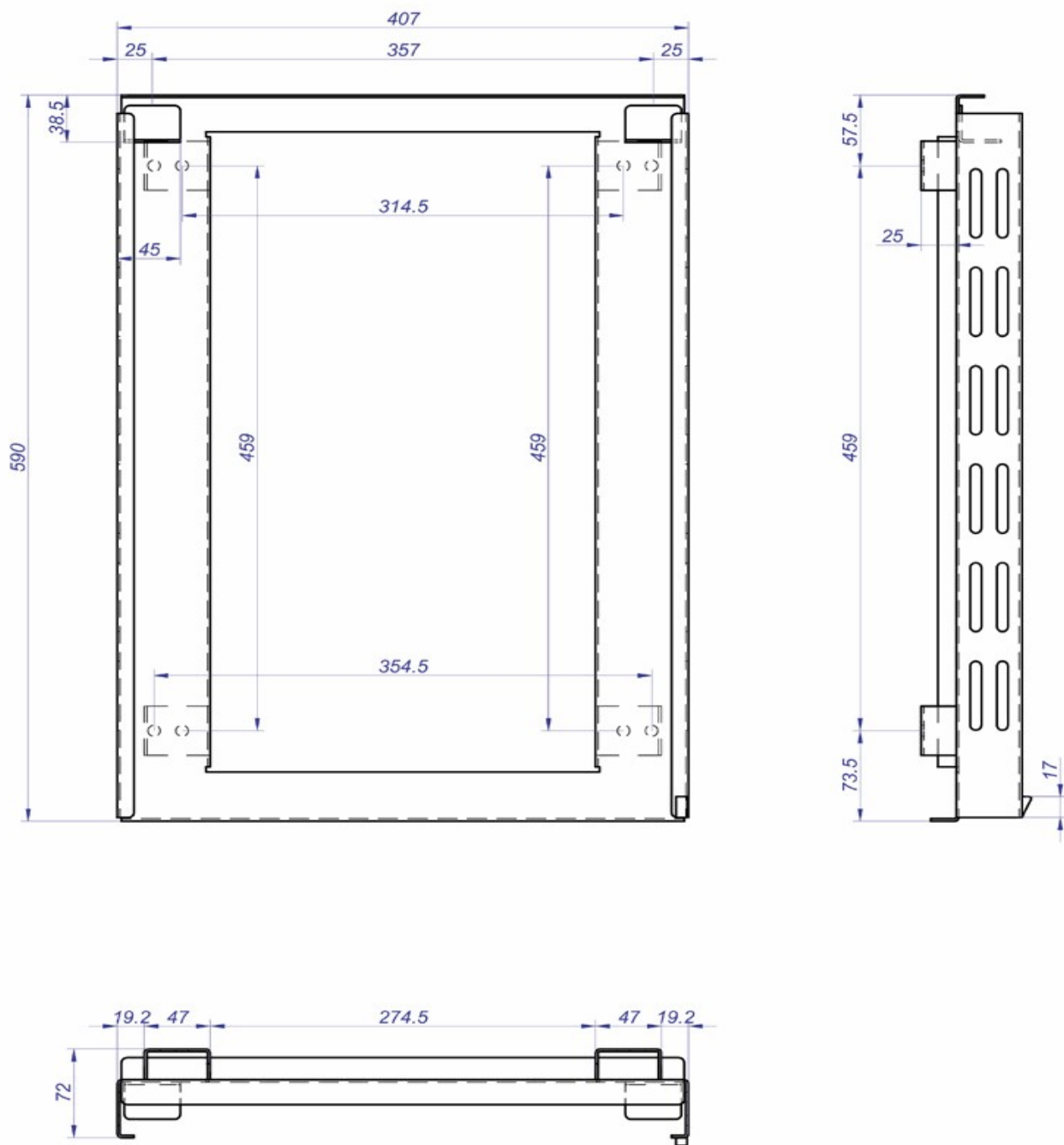

PROJECT / OFFRE :  
EUROCHEF GC  
EDA  
Marché à bon de commande  
Lot 7 Four de cuisson

PROJECT / OFFRE N O-2100-DMI-18016-01

ZONE: Support, chariot et structure GN1-1  
ITEM: 004



MARQUE : **FAGOR** 

CATALOGUE: CATERING

CHAPITRE : FOURS

ARTICLE : STRUCTURE SUPPORT, EB-061

CODE : 19011559

**DIMENSIONS ET POIDS**

		<u>Nets</u>	<u>Bruts</u>
Longueur	mm	584,00	400,00
Largeur	mm	398,00	600,00
Hauteur	mm	458,00	480,00
Poids	kg	5,00	6,00
Volume	m3	0,11	1,15

**DESCRIPTION**

STRUCTURE SUPPORT, EB-061  
Fabrication en acier inox.  
Capacité: 6 niveaux GN-1/1.  
Valable pour tous les modèles 061.  
Dimensions: 398 x 584 x 458 mm.

**ELECTRICITÉ**

Non nécessaire

**EAU**

Non nécessaire

**GAZ**

Non nécessaire

**VAPEUR**

Non nécessaire

**AIR**

Non nécessaire

**Connexions et diamètres**

<u>Connexion</u>	<u>Diamètre</u>





PROJECT / OFFRE :  
EUROCHEF GC  
EDA  
Marché à bon de commande  
Lot 7 Four de cuisson

PROJECT / OFFRE N O-2100-DMI-18016-01

ZONE: Support, chariot et structure GN1-1  
ITEM: 004



MARQUE :

CATALOGUE: CATERING

CHAPITRE : FOURS

ARTICLE : STRUCTURE SUPPORT, EB-061

CODE : 19011559

### SCHÉMA - DIMENSIONS

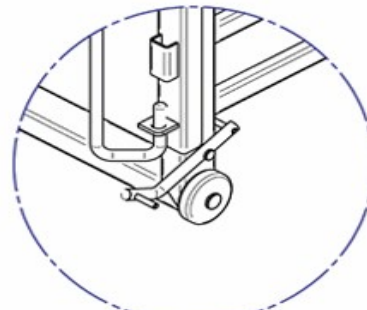
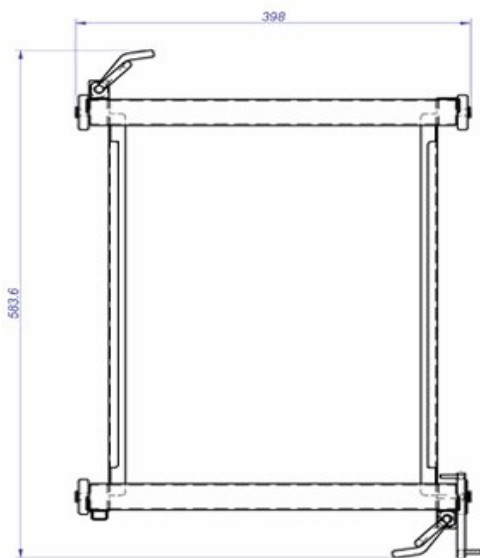
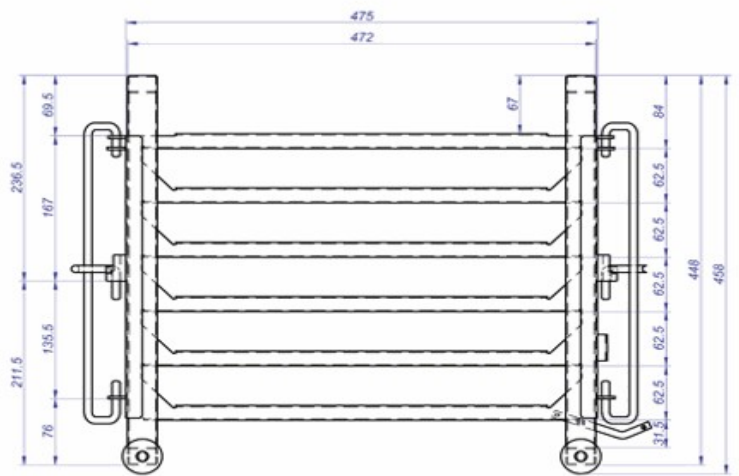
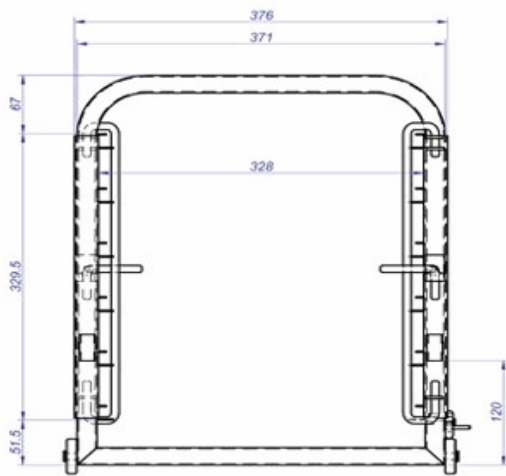

DETALLE A