

## Description

- Trancheur à gravité à pignon
- Lame 350mm en Téflon
- Parties avec revêtement spécial (butée et pare-lame)
- Butée épaisse permettant l'obtention de tranches régulières
- Moteur ventilé de forte puissance dans sa catégorie
- Tirant et visserie en inox
- Protection interrupteur IP67 sur les touches

## Préconisations d'utilisation

Moyenne restauration, collectivités, restaurants  
 Jusqu'à 250 couverts  
 Nettoyage à la douchette par le haut



## Caractéristiques techniques

A	Distance pieds	550	F	Hauteur	530
B	Distance coupe	610	G	Max. distance en hauteur	640
C	Max. distance début/fin mouvement	700	H	Longueur plateau	280
D	Distance pieds	385	I	Largeur plateau	325
E	Max. distance en largeur	560			

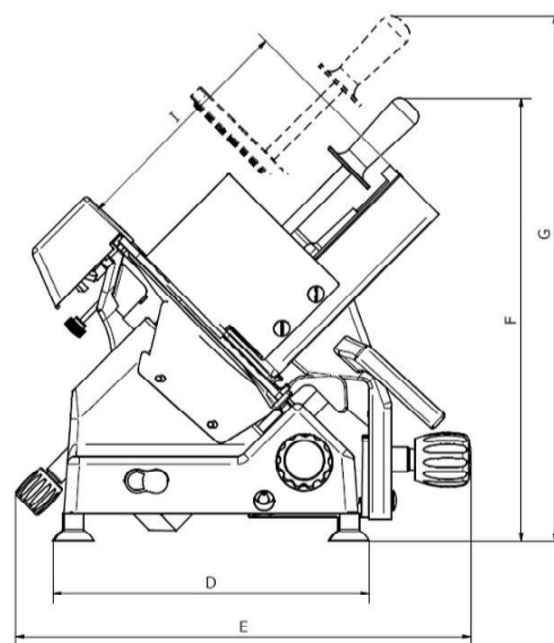
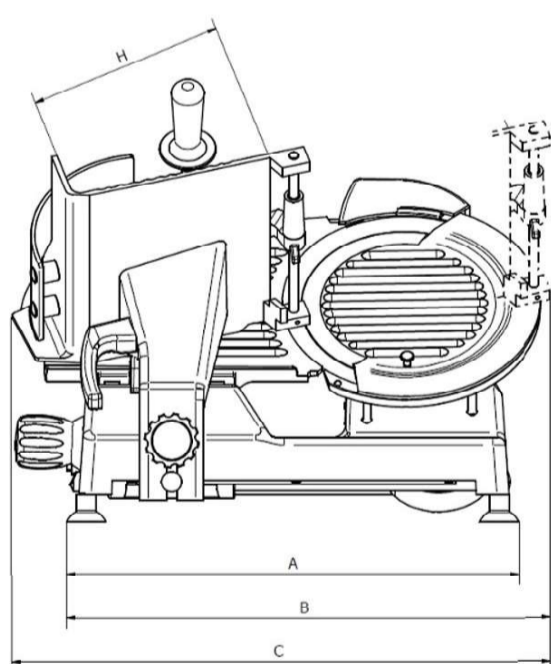

Lame	Tours lame	Moteur V.230	Course chariot	Régulation coupe	Capacité de coupe	Poids net
Ø mm 350	n° 220	Kw 0,300	mm 290	mm 14	Ø mm 240	kg 41
					▣ mm 235 x 265	

Produit par NOAW s.r.l.

Via Colombera, 27 - 21048 SOLBIATE ARNO (VA) - Italy

Tel. +39 0331 219723 - Fax +39 0331 216197 - P.IVA 00616220125 - e-mail: mathieu@noaw.it - www.noaw.it/fr/